

## Gamma cottura modulare

### Base refrigerata con 2 cassetti GN 1/1, -2+10°C, da 1200 mm, gas R290

ARTICOLO N° \_\_\_\_\_

MODELLO N° \_\_\_\_\_

NOME \_\_\_\_\_

SIS # \_\_\_\_\_

AIA # \_\_\_\_\_

**391602 (E9TTAECOMIN)**

Base refrigerata con 2 cassetti GN 1/1, -2+10°C, da 1200 mm (Gas refrigerante R290)

## Descrizione

### Articolo N° \_\_\_\_\_

Gruppo refrigerante incorporato. Temperature da -2 a +10°C. Può essere installata sotto le unità top della linea di cottura 900XP. Piedini regolabili in altezza da 50 mm. Pannelli esterni in acciaio inox con finitura Scotch Brite. Piano di lavoro in acciaio inox stampato in un unico pezzo (spessore 1,5 mm). Bordi laterali a taglio laser ad angolo retto per una perfetta giunzione con altre unità. Evaporazione automatica della condensa di sbrinamento.

Gas refrigerante R290.

Approvazione: \_\_\_\_\_

## Caratteristiche e benefici

- L'unità può essere installata su basi della linea 900.
- Temperatura regolabile da -2°C a +10°C per lo stoccaggio di carne, pesce e latticini.
- Circolazione forzata dell'aria per una veloce fase di raffreddamento ed un'uniforme distribuzione della temperatura.
- Evaporazione automatica: la condensa viene evaporata automaticamente grazie alle resistenze elettriche nel contenitore di scarico condensa.
- Adatto per contenitori GN.
- Progettata per l'installazione sul blocco di cottura modulare.

## Costruzione

- Costruzione in acciaio inox con finitura Scotch Brite a garanzia di elevati livelli di igiene.
- Compressore incorporato.
- Accesso frontale a tutti i componenti.
- [NOT TRANSLATED]

## Sostenibilità

- Privo di CFC e HCFC (tipo di refrigerante ecologico: R290)



**Accessori opzionali**

- Kit piedini flangiati PNC 206136
- Zoccolatura frontale per installazione su zoccolo in cemento, 1200 mm PNC 206151
- Zoccolatura frontale per elementi da 1200 mm (non adatta per la base Ref-Freezer della 900XP) PNC 206178
- Pannello di copertura posteriore da 1200 mm PNC 206376
- Kit supporti laterali (3 pezzi) per installazione su ruote per basi refrigerate o freezer PNC 206430
- Kit 6 ruote di cui 3 con freno (ordinare insieme al kit di installazione su ruote/piedini) PNC 206432

Fronte

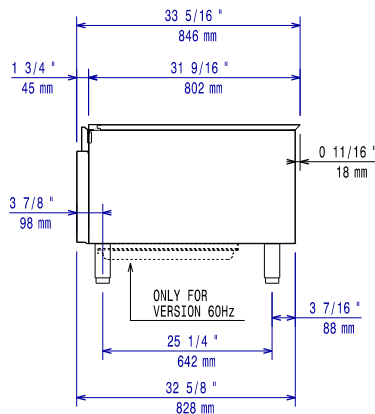

Lato

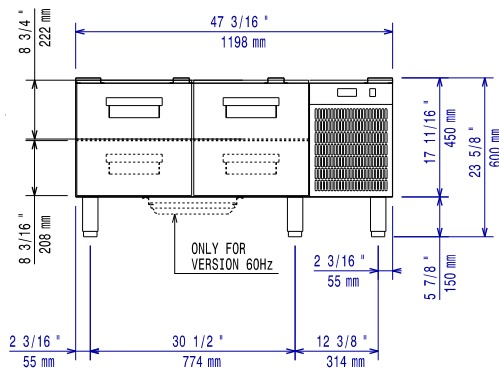

D = Scarico acqua  
EI = Connessione elettrica

Alto

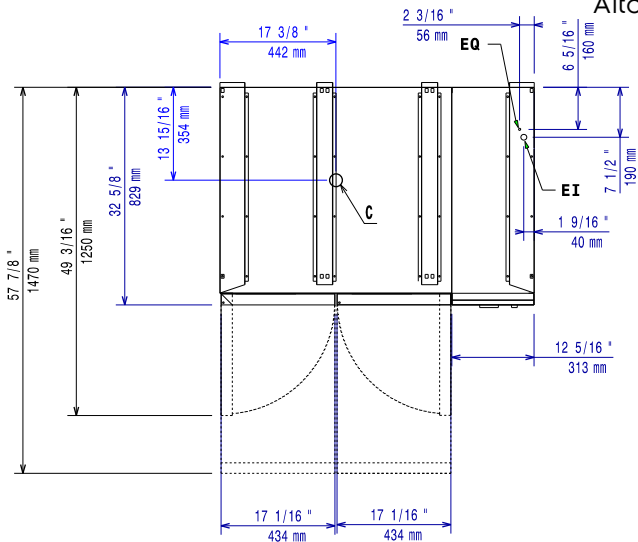

### Elettrico

Tensione di alimentazione:

391602 (E9TTAECOMIN) 220-230 V/1N ph/50 Hz

Potenza installata max:

0.44 kW

Watt totali:

0.44 kW

### Informazioni chiave

Capacità lorda:

225 lt

Dimensioni esterne, larghezza:

1200 mm

Dimensioni esterne, profondità:

830 mm

Dimensioni esterne, altezza:

600 mm

Peso netto:

114 kg

Peso imballo:

123 kg

Altezza imballo:

830 mm

Larghezza imballo:

1060 mm

Profondità imballo:

1300 mm

Volume imballo:

1.14 m<sup>3</sup>

### Dati refrigerazione

Potenza compressore:

### Sostenibilità

Tipo di refrigerante:

R290

Peso refrigerante:

85 g